

NETZSCH

Proven Excellence.



Nahrung & Pharmazie

Technik, Märkte und Anwendungen

Pumpen & Systeme



Sie haben die Anwendung, WIR DIE LÖSUNG

Innerhalb des Geschäftsbereichs Pumpen & Systeme positioniert sich das Geschäftsfeld Nahrung & Pharmazie weltweit als Dreh- und Angelpunkt für **kompromisslose Hygiene** und höchste Prozessanforderungen.

Wenn es um anspruchsvolle Förderprozesse geht, sind **NEMO® Exzentrerschneckenpumpen** oft die erste Wahl – denn sie sind überaus robust: Sie fördern Flüssigkeiten mit niedrigen und hohen Viskositäten bei Fördermengen von bis zu 140 m³/h und haben sich selbst für abrasive und feststoffhaltige Medien bestens bewährt.

Die **TORNADO® Drehkolbenpumpen** sind die soliden Arbeitspferde unter den Verdrängerpumpen, auch in der Hygieneausführung: Sie sind robust, bieten sehr hohe Leistungen bei moderaten Drehzahlen und sind dabei dennoch kompakt ausgeführt.

Die Technik der **NOTOS® Schraubenspindelpumpen** dagegen ist besonders smart. Sie haben den Vorteil, dass die Fördererlemente einander nicht berühren – damit sind sehr hohe Drehzahlen und weite Fördermengenbereiche möglich, dennoch ist die Pumpe verschleißarm und gewährleistet Ihnen höchste Produktsicherheit.

PERIPRO® Schlauchpumpen eignen sich typischerweise im Kosmetik- und Lebensmittelumfeld für schwer abzudichtenden Medien. Diese Pumpe benötigt keine Gleitringdichtung.

Unser Produktprogramm

FÜR IHREN HYGIENISCHEN PROZESS

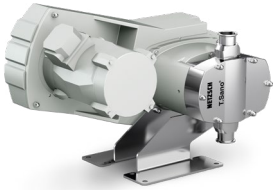

TORNADO®
Drehkolbenpumpe

- Fördermengen bis 120 m³/h
- Drücke bis 12 bar
- Temperatur: 150 °C



NEMO®
Exzentrerschneckenpumpe

- Fördermengen bis 140 m³/h
- Drücke bis 24 bar
- Temperatur: 150 °C

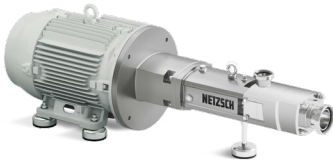

NOTOS®
Schraubenspindelpumpe

- Fördermenge bis zu 200 m³/h
- Druck bis 16 bar
- Temperatur: 130 °C



PERIPRO® Schlauchpumpe

- Fördermengen bis 13.000 l/h
- Drücke bis 10 bar
- Temperatur: 80 °C



NETZSCH
Behälterentleerungen

- Fördermengen bis zu 12 m³/h.
- Entleeren von Standardbehältern von 20 l bis 200 l
- Restmenge ohne Inliner < 1 %

Mehr zu unserem Geschäftsfeld Nahrung & Pharmazie:



TORNADO® Drehkolbenpumpen

KOMPAKT, ROBUST UND LEISTUNGSSTARK

Durch das schmierölfreie Design ist die hygienische T.Sano® ideal für Medien aus der Pharmazie- und Lebensmittelbranche

Die selbstansaugenden, ventillosen NETZSCH TORNADO® Verdrängerpumpen sind besonders leistungsstark. Sie werden zur kontinuierlichen und schonenden Förderung sowie drehzahlproportionalen Dosierung fast aller Medien eingesetzt.

CIP-/SIP-Prozess

Diese Pumpe kann auch als Reinigungspumpe verwendet werden. Sämtliche Pumpenwerkstoffe sind auf CIP- und SIP-Verfahren abgestimmt.

Zertifikate

Die T.Sano Smooth ist zertifiziert nach:

- 3A
- EHEDG zertifiziert (abhängig von medienberührten Elastomer- und Gleitringdichtungsmaterialien, Flanchgrößen)

Fördermengen und Druckbereich

- Fördermengen bis 120 m³/h
- Drücke bis 12 bar

Für folgende Medien geeignet:

- Scherempfindlich
- Feststoffhaltig und feststofffrei
- Auch hochviskos (bis 100.000 mPas)
- Thixotrop, dilatant
- Schmierend und nicht schmierend

Vorteile

- Schonende Produktförderung
- Dreh- und Förderrichtung umkehrbar
- Drehzahlproportionale Fördermenge
- Trockenlaufsicher
- Einfache Wartung der Fördererlemente und Wellenabdichtung ohne Demontage der Pumpe aus der Rohrleitung



Eigenschaften und Aufbau der leistungsstarken Drehkolbenpumpe

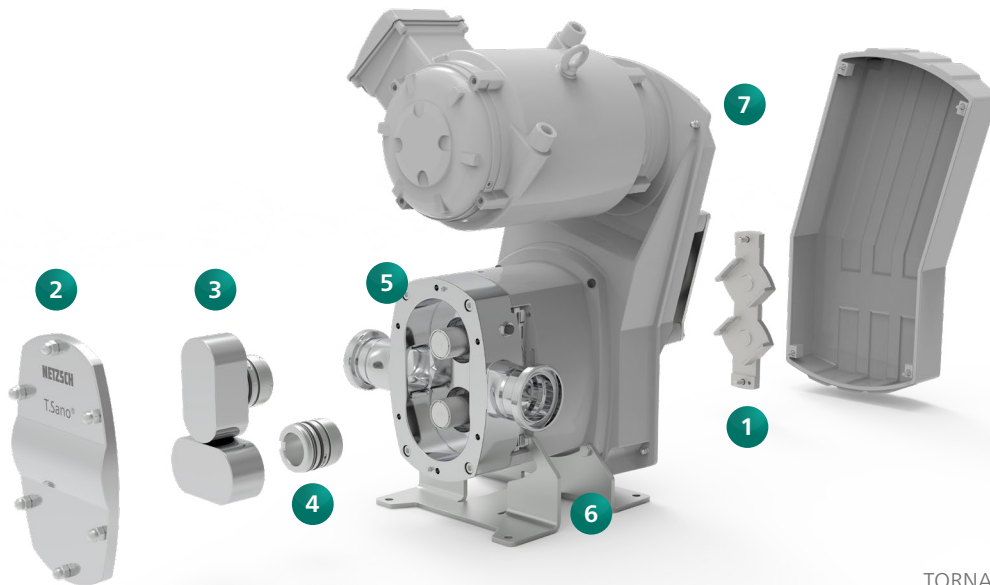

TORNADO® T.Sano Smooth

1 Einstelllehre

Mit Hilfe der Einstelllehre werden die Kolben radial und axial eingestellt.

2 Pumpendeckel

Optional kann der Pumpendeckel auch beheizt werden.

3 Rotor

Die Edelstahlkolben werden von außen fixiert. Dadurch ist die Oberfläche der Kolben vollkommen glatt und bietet für die Fördermedien keine Toträume.

4 Wellenabdichtung

Die Cartridge-Bauweise ist in einfacher und doppelwirkender Ausführung möglich. Die Dichtung wird tottraumfrei positioniert, mit den Gleitflächen im Produktraum.

5 Pumpengehäuse

Das Gehäuse ist mit unterschiedlichen Anschlüssen, Flanschen oder Gewindestutzen erhältlich. Der Innenraum des Gehäuses ist absolut tottraumfrei. Das beheizbare Pumpengehäuse ist bei dem Model T.Sano® Smooth standardisiert.

6 Lagerstuhl

Das Lagergehäuse ist nach dem BSS-System* konstruiert: Der Lagerstuhl ist räumlich vom Pumpengehäuse getrennt. Die Kugellager sind lebensdauer geschmiert.

7 Riementrieb

Der Riementrieb ersetzt das Gleichlaufgetriebe und funktioniert völlig schmierölfrei.

*BSS - Bearing Security System

Hier geht's direkt zum 3D-Modell:



NEMO® Exzentrerschneckenpumpen

FÜR HYGIENISCHE UND ASEPTISCHE ANWENDUNGEN

Der Vorteil der NEMO® Exzentrerschneckenpumpe liegt in ihrer Flexibilität. Sie ist für sehr viele unterschiedliche Medien geeignet. Auch abrasive Medien führen kaum zu Verschleiß. Die Fördermenge wird von der Drehzahl bestimmt und kann deshalb präzise geregelt werden. Hauptsächlich punktet die NEMO® jedoch mit ihrer kontinuierlichen, pulsationsarmen Förderung – ein Plus bei besonders empfindlichen Fluiden.

Schonend wird auch stückiges Fördergut behandelt, wie etwa Joghurt mit Fruchtstücken. Feststoffe werden in den Förderkammern, die sich zwischen Rotor und Stator bilden, kontinuierlich weitergeschoben, ohne dass zu großer Druck oder Reibung entstehen würde. Medien mit Feststoffen bis zu einem Durchmesser von etwa 5 cm können je nach Pumpengröße gepumpt werden.

Für Lebensmittelhersteller bedeutet das: Selbst Fertiggerichte wie Tomatensaucen mit Nudeln oder anderen Einlagen können mit Exzentrerschneckenpumpen problemlos transportiert werden. Die Sicherheit der Produktqualität kann garantiert werden.

Fördermengen und Druckbereich:

- Fördermengen bis 140 m³/h
- Für Drücke bis 24 bar

Für folgende Medien geeignet:

- Scherempfindlich
- Niedrig- bis hochviskos
- Schmierend und nichtschmierend
- Feststoffhaltig und feststofffrei
- Thixotrop und dilatant
- Abrasiv
- Adhäsiv

Zertifikate und Richtlinien:

- 3-A Sanitary Standards der USA
- GOST-R (Konformitätszertifikat für Russland)
- Werkstoffe gemäß FDA (Food and Drug Administration)
- Verordnung (EG) Nr. 1935/2004 EU-Regelwerk Lebensmittelkontaktmaterialien

Vorteile

- Fördermenge unabhängig von Druck und Viskosität
- Produktannahme unter Vakuumbedingungen bis nahezu absolutem Vakuum



Der Aufbau: Darum fördert die Pumpe besonders schonend

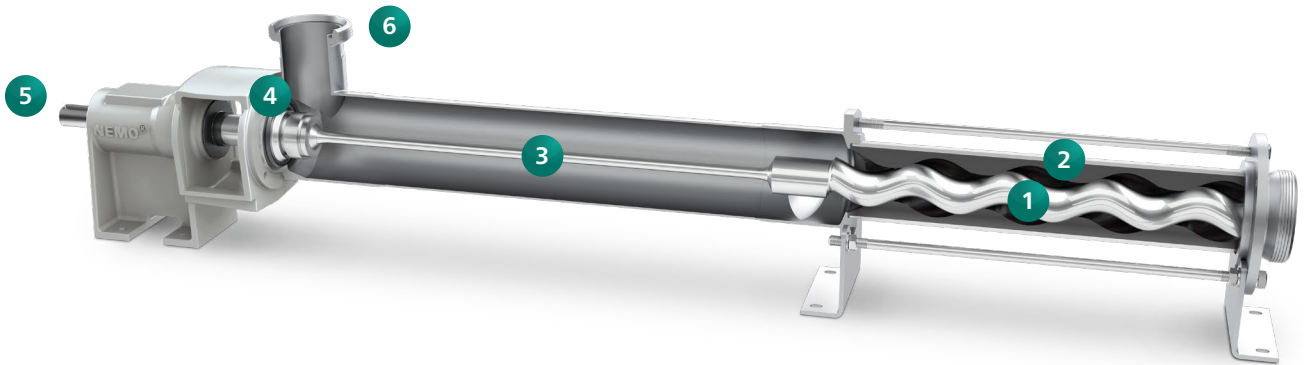

NEMO®SH Hygiene Plus

1 Rotor

Aus Edelstahl, in verschiedenen Geometrien.

2 Stator

Mit reduzierter Wandung: bei wechselnden Temperaturen wird ein patentierter Stator mit reduzierter Elastomerwandstärke eingesetzt. Zusätzlich schützt ein thermischer Statorprotektor (STP-2 oder STP-D) vor Überhitzung und Trockenlauf.

3 Kraftstrang

Die Antriebs- und Anschlusswelle mit Kuppelstange zur Kraftübertragung vom Antrieb auf den Rotor. Hier in der Ausführung als Biegestab.

4 Dichtungsgehäuse

Verschiedene Wellenabdichtungen zur Auswahl.

5 Antrieb

Die Bauweise mit Lagerstuhl und freiem Wellenende ermöglicht den universellen Einsatz aller Antriebsarten. In der Blockbauweise werden Antriebe mit spezifischen Flansch- und Wellenabmessungen angeboten.

6 Pumpengehäuse

Strömungsoptimiertes Pumpengehäuse durch tangentialen Einlaufstutzen, zudem tottraumfrei.

Rotation ohne Gelenk

DER LEICHT ZU REINIGENDE BIEGESTAB

Um hohen Hygieneanforderungen zu entsprechen, verbindet bei der NEMO® SH Hygiene Plus Pumpe an der Stelle von offenen oder mit Öl-gefüllten Gelenken ein Biegestab den Antrieb mit der Welle. Dieser wird mit dem Rotor und der Anschlussstelle verschraubt, so dass der Übergang hermetisch versiegelt bleibt. Da bei der Verbindung keine Bauteile aneinander reiben, verschleißt der Biegestab kaum und benötigt keine Schmierung oder Dichtung. Es kann also keine Kontamination auftreten. Außerdem fallen nur geringe Instandhaltungskosten an. Als Werkstoffe werden in der Regel Edelstahl, für die produktberührenden Teile in polierter Ausführung, sowie ein Stator aus FDA-konformen Elastomer verbaut. Zur Wellenabdichtung können einfachwirkende, optional auch doppeltwirkende Gleitringdichtungen eingesetzt werden.

NEMO® SH Hygiene Plus Pumpe



Leistungsbereich

Fördermengen bis 140 m³/h bei Drücken bis 24 bar.

Eigenschaften

Der totraum-, verschleiß- und wartungsfreie Biegestab ermöglicht den Einsatz auch bei hochempfindlichen und abrasiven Produkten. Hohe Dosiergenauigkeit (Abweichung < 1%). Bauweise mit Lagerstuhl und freiem Wellenende ermöglicht den universellen Einsatz aller Antriebsarten.



Die hygienische NEMO® Exzentrerschneckenpumpe ist nach 3-A Sanitary Standards zertifiziert.

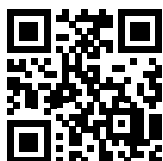

Noch mehr Infos zur NEMO® SH Hygiene Plus

Auch auf kleine Mengen wird großer Wert gelegt: NEMO® BH Hygiene Mini Plus Pumpe

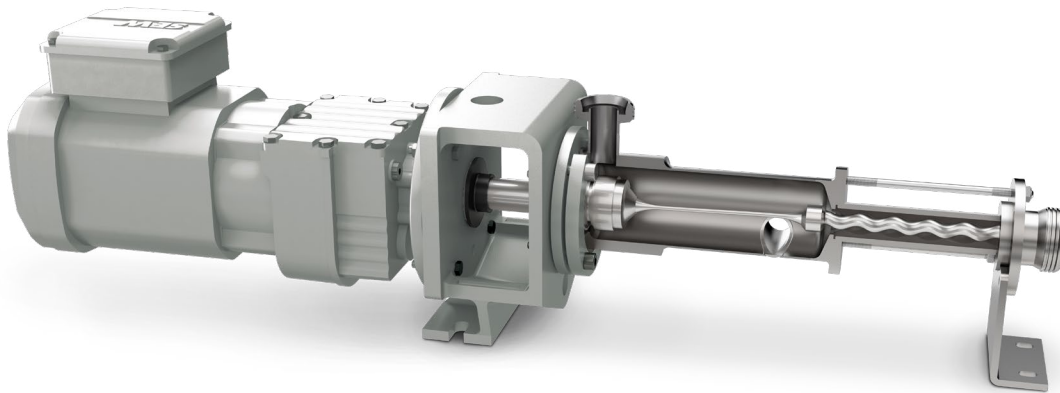

Leistungsbereich

Fördermengen von 0,1 bis 500 l/h bei Drücken bis 36 bar.

Hier geht's direkt
zum 3D-Modell:



Eigenschaften

Der totraum-, verschleiß- und wartungsfreie Biegestab ermöglicht den Einsatz auch bei hochempfindlichen und abrasiven Produkten. Hohe Dosiergenauigkeit (Abweichung < 1%). Kompakte Bauweise mit direkt angeflanschem Antrieb realisiert niedrige Investitions-, Betriebs- und Wartungskosten.

Der CIP-/SIP Prozess bei den NEMO® Pumpen:

Um die beim CIP-Reinigungsverfahren notwendige Strömungsgeschwindigkeit der Reinigungsflüssigkeiten von mind 1,5 m/s im gesamten System zu erreichen, wird die NEMO® mit zusätzlichen Spülstutzen versehen und mit einer Bypass-Leitung ausgerüstet. Durch tangentielle Spülstutzen ist eine komplette Entleerung der NEMO® Pumpe sichergestellt.

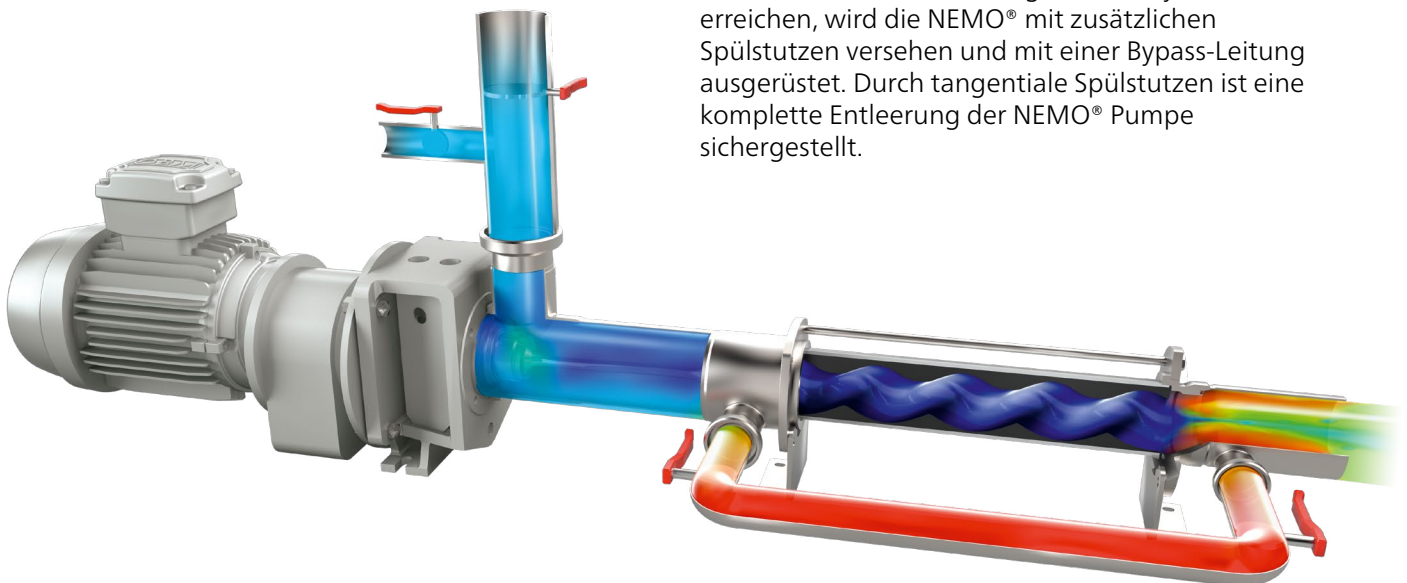

NEMO® BH Hygienepumpe

MIT HYGIENE-GELENKEN

NEMO® BH Hygienepumpe in Standardausführung

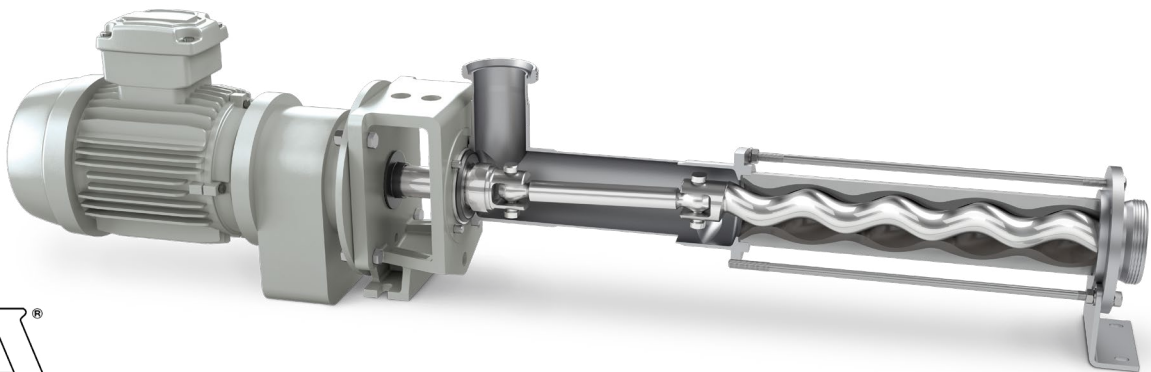

Die NEMO® BH Hygienepumpe ist mit einem strömungsgünstigen, tottraumfreien Gehäuse ausgeführt. Damit wird verhindert, dass sich das Medium an den Oberflächen absetzen könnte. Aus diesem Grunde sind auch alle produktberührten Oberflächen poliert. Die Pumpe ist daher einfach zu reinigen.

Besonders bei der NEMO® BH ist das patentierten Hygiene-Gelenk. Es ist ein offenes, tottraumfreies Gelenk, das man optimal reinigen kann.

Hygiene-Gelenk

Das speziell entwickelte Gelenk wird durch das Medium kontinuierlich geschmiert. Eine zusätzliche Abdichtung bzw. Öl/Fett-Schmierung des Gelenkes ist hierbei nicht erforderlich. Somit ist ein hoher Grad an Produktsicherheit gewährleistet.

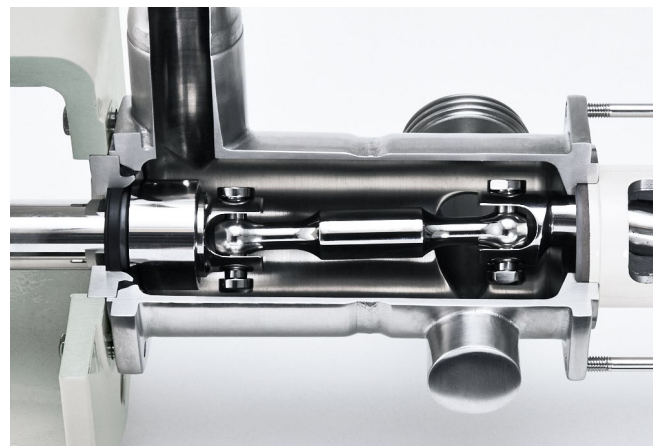

... und wenn es temperiert sein soll: mit optionalem Heizmantel

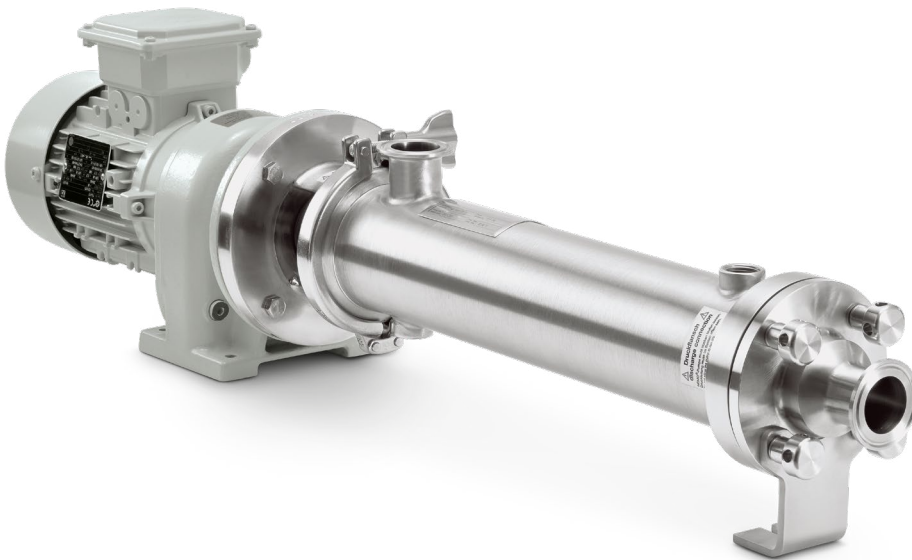

NEMO® BH Hygienepumpe, temperiert

Diese Pumpe hat offene Hygiene-Bolzen Gelenke, offene Gehäusedichtungen, Röhrelemente auf der Kuppelstange und einen Heizmantel über den gesamten Stator und Pumpengehäusebereich. Alle produktberührten Oberflächen gibt es in polierter Ausführung. So wird ein Ansetzen des Mediums verhindert und das Reinigen erleichtert.

Diese Pumpe eignet sich für alle hygienischen Anwendungen, speziell für zähflüssige Medien, die beheizt oder gekühlt werden müssen.

Leistungsbereich

Fördermengen bis 30 m³/h bei Drücken bis 12 bar.

Vorteile

- Gehäuse und Stator sind effizient beheizbar bzw. kühlbar
- Speziell konstruierte Gleitringdichtungen sind tottraumfrei angeordnet
- Produktschonende Forderung
- Prozessgerechte Reinigung

Hier geht's direkt zum 3D-Modell:

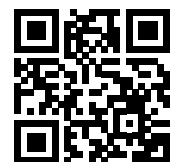

Kombiniert fördern und schneiden

DIE NEMO® BO/SO TRICHTERPUMPE MIT SCHNEIDWERK

Zwei Arbeitsschritte in einem sorgen für mehr Sicherheit, Zeitersparnis und einen kleineren Maschinenpark

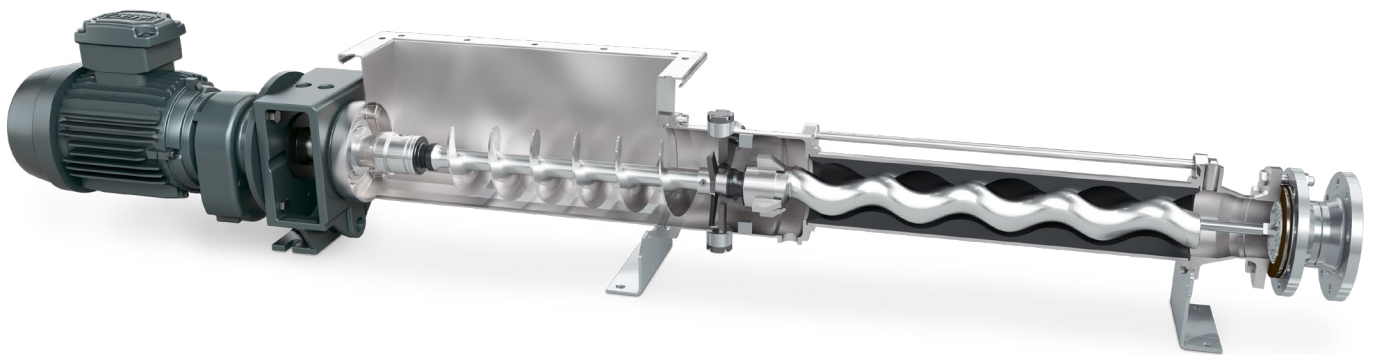

Die Exzentrerschneckenpumpe NEMO® BO/SO mit Trichter und Kuppelstange mit Förderschnecke und Stopfraum wird in nahezu allen Industriezweigen eingesetzt, um eine kontinuierliche, druckstabile, schonende und pulsationsarme Förderung zu gewährleisten. Diese spezielle Version einer NEMO® BO/SO Trichterpumpe mit Schneidvorrichtung wurde für Anwendungen in der Lebensmittelindustrie entwickelt.

Der Trichter mit Schneidvorrichtung garantiert eine optimale Zufuhr zu den Förderelementen und ein sofortiges Schneiden von größerem Obst und Gemüse, das die Schneideinheit passiert, die sich in der Kompressionskammer befindet. Diese Einheit besteht aus einem rotierenden Messer mit drei Klingen und einer variablen Anzahl stationärer Messer, die an die Größe und Konsistenz der Partikel angepasst werden können. Optional kann die Pumpe mit einem zusätzlichen Schneidwerk am Druckflansch der

Pumpe ausgestattet werden. Mit einer Lochscheibe und dem rotierenden Messer wird die Partikelgröße genauer bestimmt.

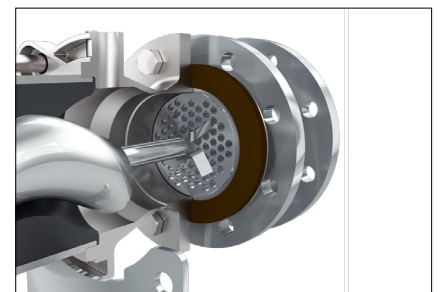

Hier geht's direkt zum 3D-Modell:

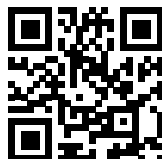

Wie jede andere NEMO® Exzentrerschneckenpumpe kann auch die BO/SO-Pumpe das geförderte Medium proportional zur Drehzahl dosieren. In Blockbauweise mit Flanschtrieb ist diese Pumpe besonders kompakt und wirtschaftlich, sie ist aber auch mit Lagergehäuse für ein breiteres Antriebsspektrum erhältlich.

Merkmale der Pumpe

- Trichtergehäuse mit rechteckigem Einlaufflansch und Förderschnecke mit Zwangsförderkammer zur optimalen Förderung langsam fließender und pastösen Medien in die Fördererlemente
- Kontinuierliche, pulsationsarme Förderung, unabhängig von Druck- und Viskositätsschwankungen
- Fördermenge verhält sich proportional zur Drehzahl mit hoher Dosiergenauigkeit über einen weiten Drehzahlbereich
- Hochdruckfähigkeit ohne Ventil

Merkmale der Schneideinheiten

- Die Schneideinheit in der Kompressionskammer besteht aus einem rotierenden Messer mit drei Klingen und einer variablen Anzahl stationärer Messer, die an die Größe und Konsistenz der Partikel angepasst werden
- Die Schneideinheit am Ausgangsflansch mit Lochscheibe und einem rotierenden Messer bestimmt die Partikelgröße, die an der Druckseite die Pumpe verlassen

Vorteile

- Variables Baukastensystem für optimales Fördern und Schneiden
- Robuste und kompakte Bauweise
- Ersetzt zusätzliche Maschinen
- Konstanter Ablauf
- Servicefreundlichkeit



NOTOS® Schraubenspindelpumpe:

DIE HYGIENE-ZWEISPINDELPUMPE FÜR SENSIBLE MEDIEN

Effizienz und hohes, technologisches Knowhow für Ihren hygienischen Prozess.

Diese Zweispindelpumpe wurde für hygienische Anwendungen konstruiert, um Medien mit höherer Viskosität bei hohen Arbeitsdrücken, bis zu 16 bar, optimal zu fördern. Schokolade, Fruchtsäfte oder Fruchtojoghurt werden zum Beispiel unter Beibehalt ihrer Konsistenz und ihrer natürlichen Eigenschaften gepumpt, ohne Verlust jeglicher Qualität. Diese Pumpe ist eine praktische Lösung, die dem Prozess mehr Effizienz und einen hohen, technologischen Standard bietet.

Für folgende Medien geeignet:

- Geringe bis hohe Viskosität
- Medien mit/ohne Feststoffanteil
- Scherempfindlich und scherstabil

Fördermengen und Druckbereich:

- Fördermengen bis 200 m³/h
- Drücke bis 16 bar

Zubehör:

- Grundplatten
- Kupplungen
- verstellbare Maschinenfüße
- Versorgungseinrichtungen für gespülte Gleitringdichtungen

Ausführungen:

- Die robuste und kompakte konventionelle Ausführung, mit optionalem Heiz- oder Kühlmantel
- Die FSIP-Ausführung, die eine Demontage der Spindeln sowie Gleitringdichtungen vorort im Einsatzbereich ermöglicht. Damit lassen sich Wartungsarbeiten und Stillstandzeiten reduzieren
- Beide Varianten sind in Fuß- als auch in Flanschausführung verfügbar.

Zertifikate:

Die NOTOS 2NSH ist zertifiziert nach:

- 3A
- EHEDG

Vorteile

- Als Förderpumpe und CIP-Pumpe in einem Prozess verwendbar
- Einfache Wartung: schnelle Montage/Demontage
- Flexibilität: mit der gleichen Pumpe können Medien mit niedriger oder hoher Temperatur/Viskosität gefördert werden



Der Aufbau der eleganten NOTOS®

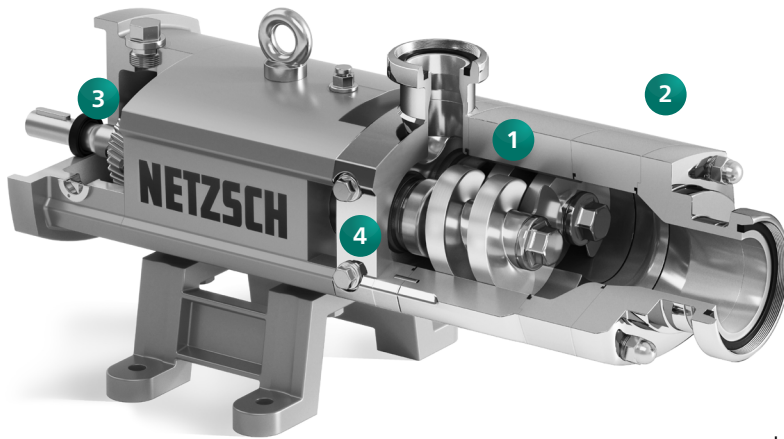

Hier geht's direkt
zum 3D-Modell:



1 Schraubenspindeln

Die Edelstahlspindeln verfügen über ein hocheffizientes Profil, das höhere Durchflussmengen bei geringer Scherung des Fördermediums ermöglicht. Der Spindelwechsel erfolgt ohne Demontage der Lager. Sie sind in unterschiedlichen Steigungsvarianten erhältlich.

2 Gehäuse

Das Pumpengehäuse in der FSIP® Konstruktion (Full Service in Place) erlaubt eine schnelle und einfache Demontage/Montage der Pumpe, ohne dass die Verrohrung demontiert werden muss. Diese Konstruktion ist in zwei Ausführungen erhältlich, in Fuß- oder in Flanschausführung. Das Pumpengehäuse weist keine internen Toträume auf. Sämtliche Dichtungen gemäß FDA.

4 Wellenabdichtungen

Die Wellenabdichtung erfolgt über servicefreundliche Patronen-Gleitringdichtungen. Dabei stehen einfach- sowie doppelwirkende Varianten zur Verfügung, die wahlweise mit drucklosen Quench oder Sperrdruck betrieben werden können. Alle Varianten passen in ein modulares Aufnahmegehäuse.

3 Synchronisationsgetriebe

Das Gleichlaufgetriebe sorgt für eine reibungslose Drehmomentübertragung zwischen den Spindeln und gewährleistet einen kontaktlosen Betrieb der Pumpenelemente.

DIE PERIPRO® SCHLAUCHPUMPE

in der Lebensmittelausführung

NETZSCH PERIPRO® Schlauchpumpen beinhalten keine Gleitringdichtungen, haben eine extrem hohe Saugleistung und können unbegrenzt trocken laufen. Sie eignet sich für Lebensmittel und Getränke sowie für Kosmetikprodukte und entspricht den aktuellen Spezifikationen und Vorschriften in diesem Bereich. Mit dieser Ausführung können Sie Ihre Reinigungsprozesse vereinfachen und die Effizienz steigern.

PERIPRO® Pumpen bieten hervorragende Energieeinsparungen, eine längere Betriebsdauer sowie eine längere Lebensdauer der Schläuche und sind einfach zu bedienen.

Hygienische Anschlüsse nach DIN 11851 bzw. Tri-Clamp-Verbindungen und die besondere Bauweise ermöglichen eine CIP-Reinigung durch einfache Demontage.

Die extrudierte Innenschicht des Schlauches erhöht die Lebensdauer dieses Bauteils, wodurch der Verbrauch von Ersatzteilen und der Wartungsaufwand reduziert werden.

Gleichzeitig wird so die Effizienz des Reinigungsprozesses bei Temperaturen von bis zu 80 °C verbessert.

Fördermengen und Druckbereich:

- Fördermengen bis 13.000 l/h
- Drücke bis 10 bar

Typische Anwendungen für die PERIPRO®:

- Abfüllen von Säften und Soßen
- Dosierung von Zusatzstoffen, Farb- und Aromastoffen sowie Enzymen
- Lebensmitteln wie Getränken, Molkereiprodukten und Süßwaren
- Hefe
- Öl
- Abfüllen von Wein

Zertifikate:

Der Schlauch der PERIPRO® Lebensmittelausführung ist zertifiziert nach:

- 3A

Vorteile

- Neueste Schlauchmaterialgeneration (FDA-zertifiziertes Nitril)
- DIN 11851 oder Tri-Clamp-Verbindungen
- Einfaches und schnelles Entfernen der vorderen Abdeckung zur Erleichterung von CIP-Reinigungsprozessen
- Vorderseitige Rollenentnahme
- Unterbau und Abdeckung aus Edelstahl



Der Aufbau der PERIPRO®

FÜR UNTERSCHIEDLICHSTE FÖRDERAUFGABEN

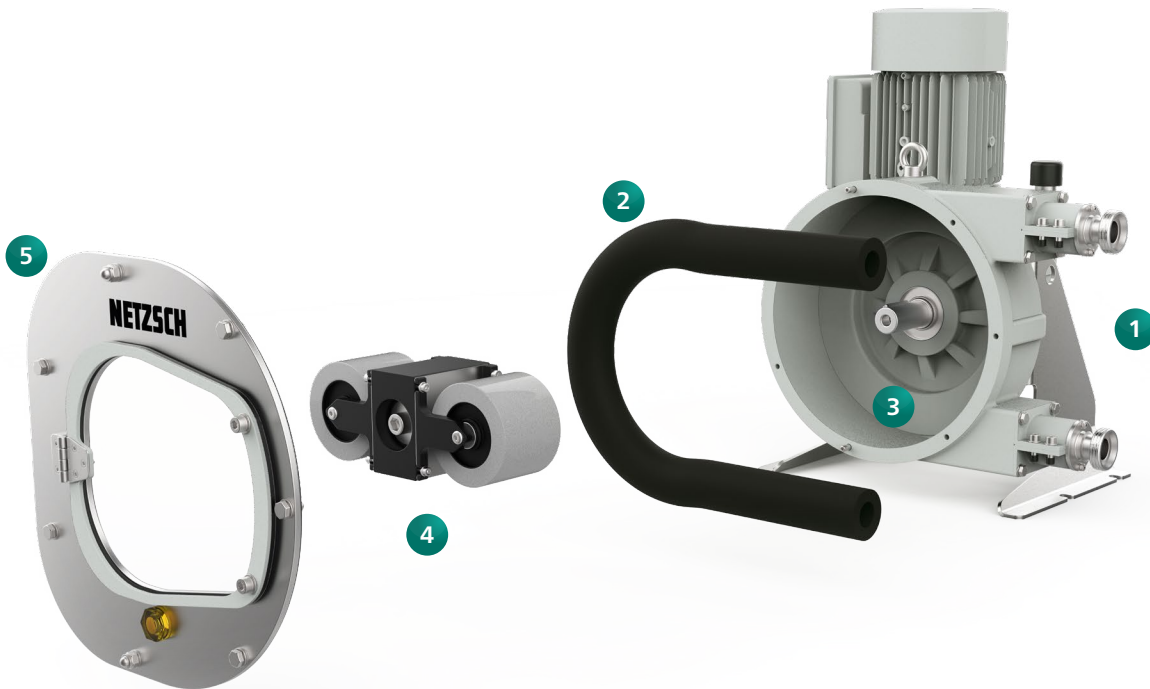

1 Modernste Schlauchpumpentechnologie

Die verwendeten Materialien sind mit zahlreichen Medien kompatibel. Die Leistung bei Abrieb, Korrosion und bestimmten Temperaturanforderungen ist hervorragend.

2 Geringerer Schlauchverbrauch und einfache Installation

Schlauch im einzigartigen Herstellungsverfahren gefertigt: extrudierte Innenschicht mit hochdichter Textilverstärkung und präzisionsbearbeiteter Außenseite. Dank der kontrollierten Toleranzen gewährleistet der Schlauch eine optimale Kompression und schnelle Installation.

3 Robuste Bauweise selbst für anspruchsvollste Anwendungen bis zu 10 bar

Integrierte übergroße Lager für Radiallasten, große Metallrollen mit übergroßen Lagern, ein sicheres und zuverlässiges Anschlusssystem und extrem robuste Fertigungsmaterialien für anspruchsvolle Anwendungen.

4 XXL-Rollentechnologie für geringere Energiekosten und mehr Effizienz

Durch die Größe der Rollen wird der Schlauch optimal komprimiert. Dies führt zu mehr Effizienz, geringerem Energieverbrauch und einer längeren Schlauchlebensdauer. Das Anlaufmoment ist minimal, die Bedienung einfach.

5 Frontdeckel

Dank der Klappe im Deckel können Sie die Rolle ausbauen und den Reinigungsprozess der Pumpe schnell und unkompliziert durchführen.

Hier geht's direkt zum 3D-Modell:

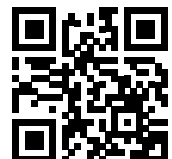

NETZSCH Behälterentleerung

Unsere NETZSCH-Behälterentleerungen

Zum Entleeren von Standardbehältern von 20 l bis 200 l, Fördermengen von ca. 0,1 - 12 m³/h. Saubere Entleerung von Behältern mit als auch ohne Inliner, Restmenge nach Entleerung < 1%, je nach Behälter.



NETZSCH Behälterentleerung NBE 200 im Hygienesdesign und NETZSCH Behälterentleerung NBE 20 im Industriedesign

Vorteile

- Effizientes Entleeren von Behältern unterschiedlichster Größe
- Schonende, pulsationsarme und kontinuierliche Förderung von hochviskosen Medien
- Medium während des Entleerens der Behälter komplett abgedeckt, daher Medium ohne Kontakt zur Atmosphäre: hohe Produktsicherheit
- Drehzahlproportionale Förderung, bei hoher Wiederholgenauigkeit, daher auch zum Dosieren geeignet
- Bestens geeignet zur Beschickung von Dispensen und Dosierventilen
- Druckhaltesteuerung möglich
- Komplette Beheizung möglich

Zubehör

Mit dem passenden Zubehör lassen sich die NETZSCH-Pumpen in jeden Prozess nahtlos einfügen:

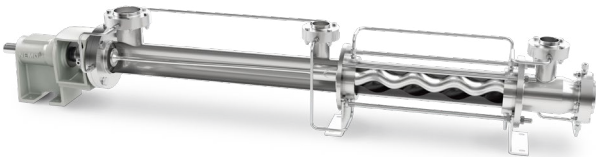

Verrohrungen für die aseptische Anwendung für den Typ NEMO® SA Aseptik:

Alle statischen Dichtungen zur Atmosphäre sind als gekammerte Doppeldichtungen ausgeführt. Diese Kammern werden kontinuierlich mit Sterilkondensat, Dampf und/oder Detektorflüssigkeit beaufschlagt. Diese Bauweise ist kontaminationssicher.



Die mobile NEMO® Getränkepumpe

Auf Rädern ist die Pumpe im Weinbau, Kellereien, Süßmostereien, Brauereien, Brennereien und in der Getränkeherstellung universell einsetzbar. Ihre Vorteile garantieren Ihnen schonende und zuverlässige Förderung Ihrer Medien, sie ist in Ihrem Prozess flexible einsetzbar, stabil, wartungsarm und einfach zu bedienen.

Die mobile Ausführung ist optional auch für die TORNADO® Drehkolbenpumpe erhältlich.

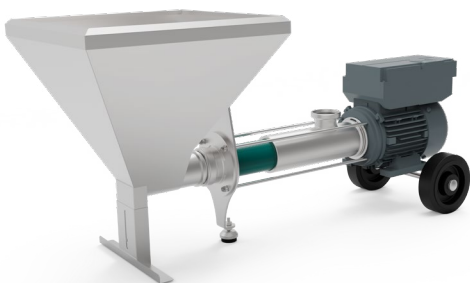

Die NEMO® Pumpe mit Trichter

Der Trichter erleichtert die Befüllung der Pumpe mit stückigen Medien, wie Obst und Früchten.

Die inhabergeführte NETZSCH Gruppe ist ein weltweit führendes Technologieunternehmen, das sich auf den Maschinen-, Anlagen- und Gerätebau spezialisiert hat.

Unter der Führung der Erich NETZSCH B.V. & Co. Holding KG besteht das Unternehmen aus den drei Geschäftsbereichen Analysieren & Prüfen, Mahlen & Dispergieren sowie Pumpen & Systeme, die branchen- und produktorientiert ausgerichtet sind. Ein weltweites Vertriebs- und Servicenetz gewährleistet Kundennähe und kompetenten Service seit 1873.

Der Geschäftsbereich Pumpen & Systeme bietet mit NEMO® Exzentrerschneckenpumpen, TORNADO® Drehkolbenpumpen, NOTOS® Schraubenspindelpumpen, PERIPRO® Schlauchpumpen, Zerkleinerungssystemen, Dosiertechnik und Zubehör auf globaler Ebene maßgeschneiderte und anspruchsvolle Lösungen für die verschiedensten Anwendungen.

Proven Excellence.■

NETZSCH Pumpen & Systeme GmbH
Geretsrieder Straße 1
84478 Waldkraiburg, Deutschland
Tel.: +49 8638 630
info.nps@netzsch.com
www.pumps-systems.netzsch.com



NETZSCH®
www.netzsch.com